

Pressomat 100 / 200 y juego de ampliación (opcional)

Válido para N° de ref.:
 553.69.003
 553.69.004
 553.69.007

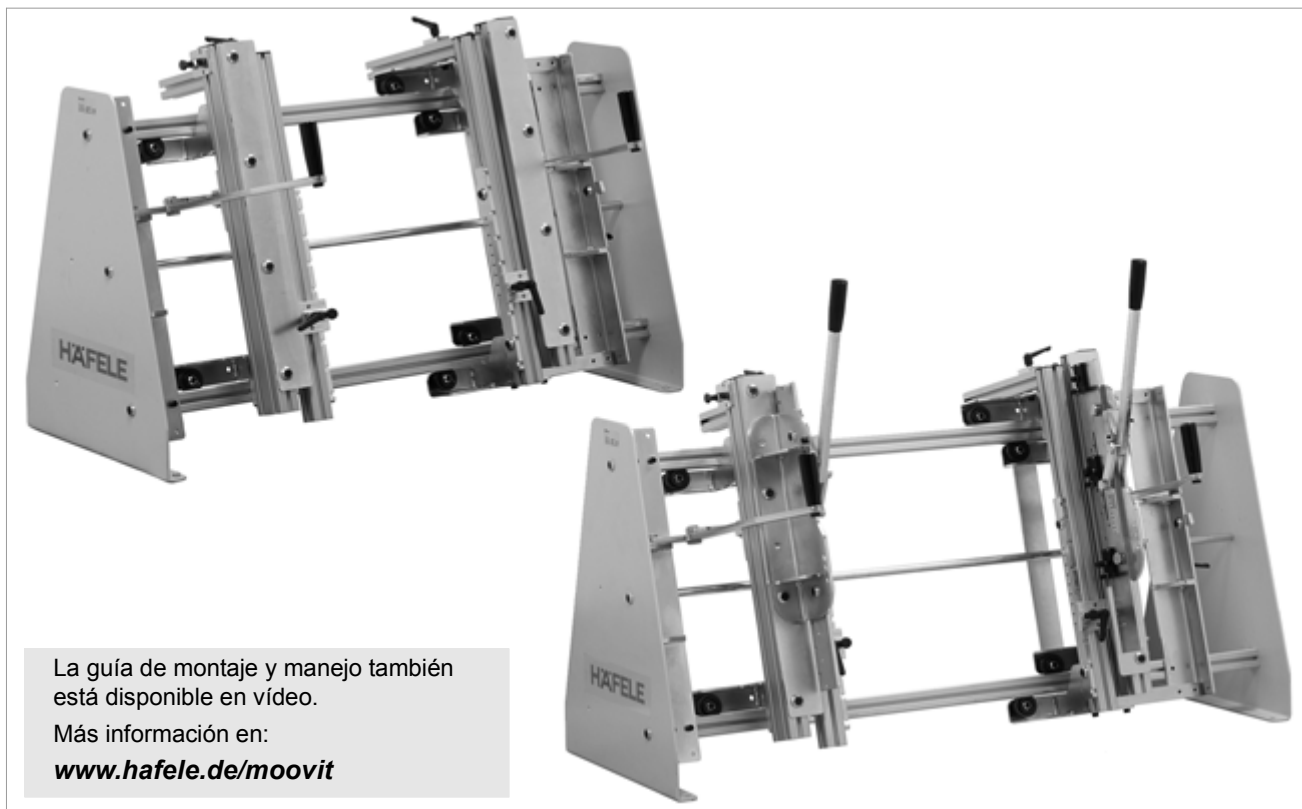

La guía de montaje y manejo también está disponible en vídeo.

Más información en:

www.hafele.de/moovit

1. Información general	2
2. Descripción técnica	2
3. Utilización conforme a lo prescrito	2
4. Advertencias de seguridad	2
4.1 Advertencias de seguridad para el transporte e instalación	2
4.2 Advertencias de seguridad para el montaje	2
4.3 Advertencias de seguridad para el manejo y mantenimiento	2
5. Transporte	2
6. Desembalaje / Comprobación del volumen de suministro	2
7. Montaje	3
7.1 Requisitos para el montaje.....	3
7.2 Montaje de la prensa Pressomat	3
7.3 Montaje de la prolongación	3
7.4 Montaje del juego de ampliación.....	4
8. Manejo	5
8.1 Fijar el ancho de los cajones.....	5
8.2 Fijar la longitud de los cajones	5
8.3 Asegurar el fondo y la pared trasera.....	6
8.4 Colocar los perfiles laterales	6
8.5 Fijar los perfiles laterales y la pared trasera Pressomat 100:	7
8.6 Fijar los perfiles laterales y la pared trasera Pressomat 200:	7
9. Mantenimiento	8
10. Piezas de repuesto	8
11. Datos técnicos	8

1. Información general

Esta guía está dirigida a especialistas en fabricación de muebles (p.ej. carpinteros). Todos los usuarios deben conocer el contenido de esta guía de manejo y seguir sus indicaciones. Esta guía de manejo debe estar siempre a disposición de todos los usuarios.

2. Descripción técnica

La prensa Pressomat se utiliza como ayuda para ensamblar elementos de cajones en pequeñas series de producción

- **Para ancho de cajón:**
hasta 600 mm (sin prolongación)
hasta 1200 mm (con prolongación, incluida en el suministro)
- **Grosor del fondo de los cajones:** 16 mm.
- **Para las siguientes longitudes laterales:** 270 - 300 - 350 - 400 - 450 - 500 - 550 - 600 - 650 mm.

En esta guía se describen dos modelos. Sus diferencias son las siguientes:

- **Pressomat 100 (Nº de ref.: 553.69.003):**
Los perfiles laterales y el fondo se ensamblan con tornillos.
- **Pressomat 200 (Nº de ref.: 553.69.004):**
Los perfiles laterales y el fondo se ensamblan con uñetas.

Con la instalación de un juego de ampliación (opcional, nº de ref.: 553.69.007) la prensa Pressomat 100 se puede transformar en Pressomat 200.

3. Utilización conforme a lo prescrito

Sólo está permitido utilizar la prensa Pressomat según se describe en esta guía. Cualquier otro modo de utilización se considera contrario a lo prescrito y, por tanto, no permitido.

4. Advertencias de seguridad

4.1 Advertencias de seguridad para el transporte e instalación



¡Peligro de lesiones por caída de cargas!

- > Para transporte con palet es preciso utilizar un dispositivo de elevación adecuado, p.ej. trapalet.
- > Tenga en cuenta el peso total (vea "11. Datos técnicos").
- > Pida siempre la ayuda de una segunda persona para descargar la Pressomat del palet y proceder a su instalación.

4.2 Advertencias de seguridad para el montaje



¡Peligro de lesiones por aplastamiento durante el montaje de la prolongación!

- > Antes de desmontar la placa metálica lateral, asegure la Pressomat calzándola con tacos de madera para evitar que se caiga.

4.3 Advertencias de seguridad para el manejo y mantenimiento



¡Peligro de lesiones por aplastamiento si se maneja con una sola mano!

- > Las palancas sólo deben accionarse simultáneamente con ambas manos.

5. Transporte



¡Peligro de lesiones por caída de cargas!

- > Para transporte con palet es preciso utilizar un dispositivo de elevación adecuado, p.ej. trapalet.
- > Tenga en cuenta el peso total (vea "11. Datos técnicos").
- > Pida ayuda a una segunda persona para descargar la Pressomat del palet y proceder a su instalación.

6. Desembalaje / Comprobación del volumen de suministro

- [1] Retirar los flejes.
- [2] Separe el material de embalaje reciclable según la normativa medioambiental.
- [3] Compruebe si el suministro está completo según el albarán de entrega, y si presenta algún defecto técnico.
- [4] En caso de que falten piezas o haya componentes defectuosos, póngase en contacto con el fabricante.

7. Montaje

7.1 Requisitos para el montaje

Espacio necesario, medidas de la mesa:

- sin prolongación: **longitud de la mesa mín. 120 cm**
- con prolongación: **longitud de la mesa mín. 180 cm**
- **Ancho de la mesa mín. 75 cm**
- **Altura libre superior** (desde encima de la mesa):
Pressomat 100 mín. 90 cm;
Pressomat 200 mín. 110 cm
- **Altura recomendada de la mesa:** 350 - 400 mm

Capacidad de carga mínima de la mesa

- Pressomat 100: 200 kg
- Pressomat 200: 250 kg

Herramientas necesarias para el montaje

- Destornillador de estrella
- Llave hexagonal, SW 6 mm

7.2 Montaje de la prensa Pressomat

- [1] Coloque la Pressomat sobre la mesa.
Fijela con cuatro tornillos (no incluidos en el suministro).

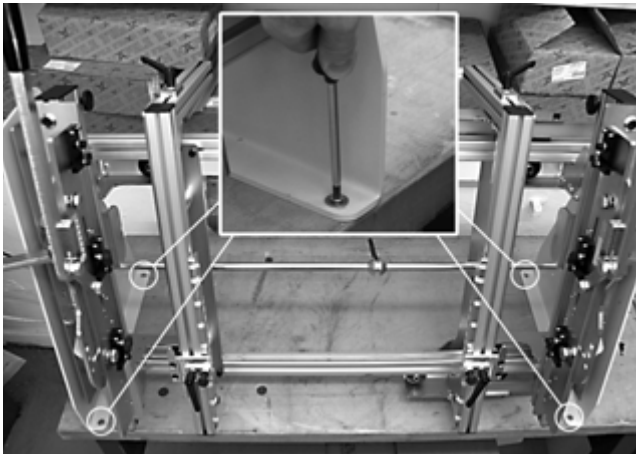

7.3 Montaje de la prolongación

⚠ Peligro de lesiones por aplastamiento durante el montaje de la prolongación

- > Antes de desmontar la placa metálica lateral, asegure la Pressomat calzándola con tacos de madera para evitar que se caiga.

Nota:

La prensa Pressomat sólo se puede prolongar por el lado derecho.

- [1] Coloque los tacos de madera.



- [2] Retire tres tornillos.
Retire la placa metálica de la derecha.

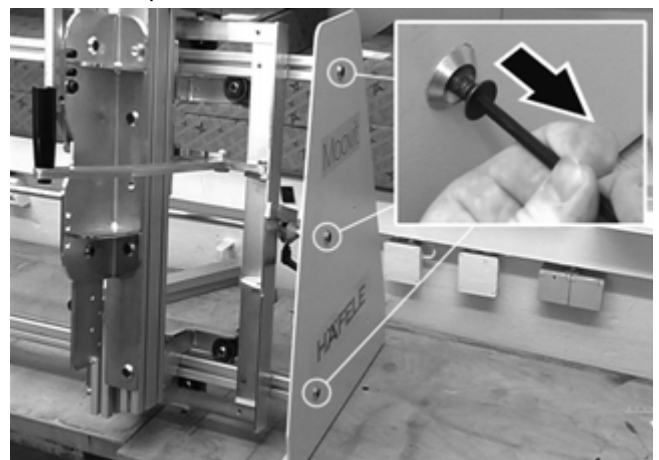

- [3] Inserte los perfiles de prolongación

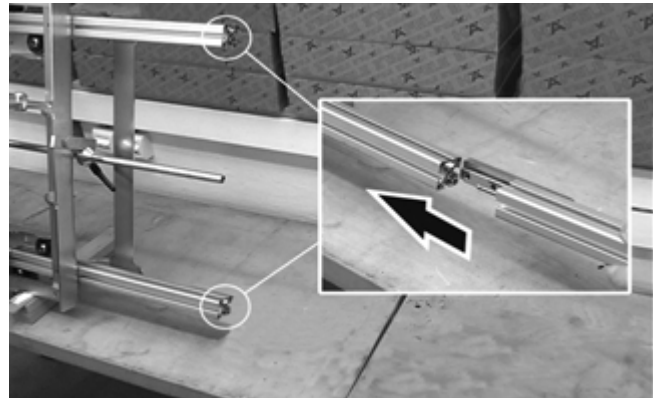

[4] Fije los perfiles de prolongación con 2 tornillos.

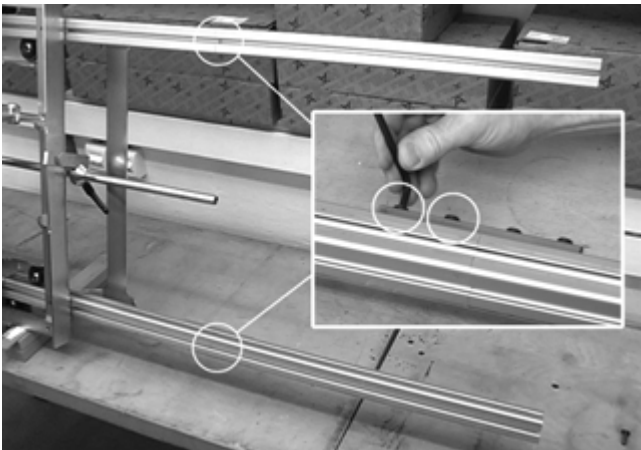

[5] Enrosque manualmente la barra de prolongación. Coloque la placa metálica de la derecha.

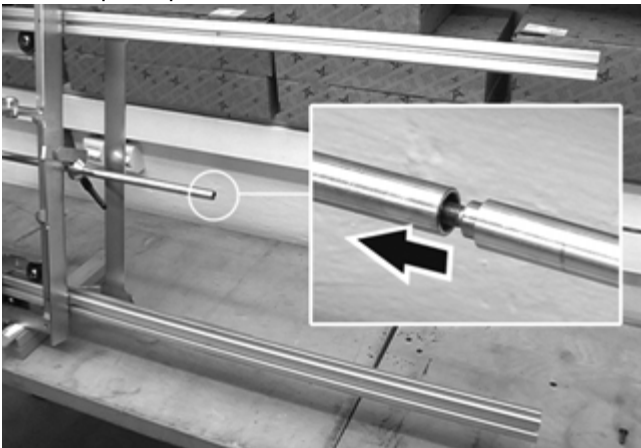

[6] Inserte y apriete los tres tornillos.

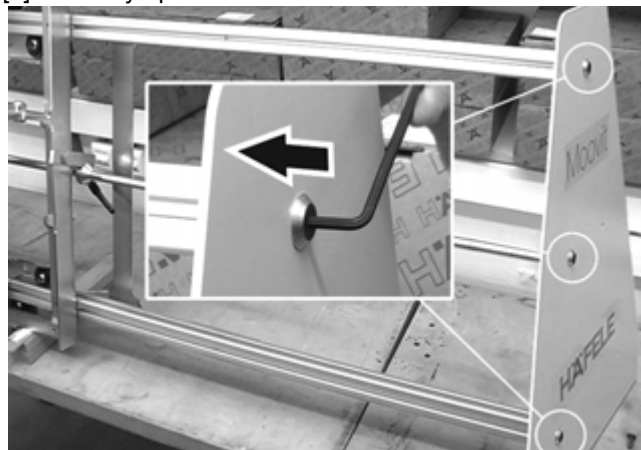

7.4 Montaje del juego de ampliación

[1] Desembale y prepare el juego de ampliación.

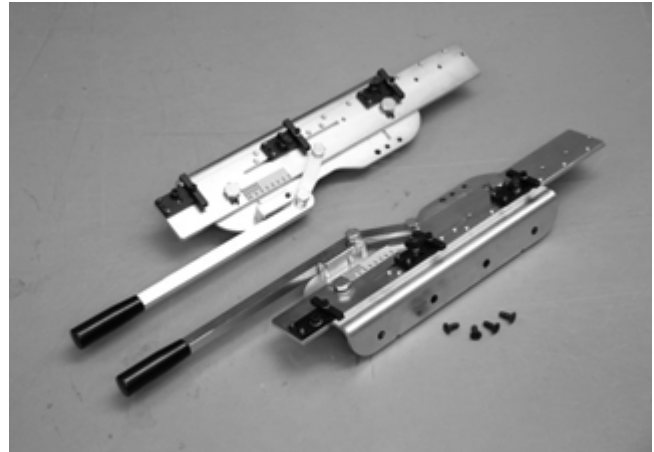

[2] Retire cuatro tornillos y guárdelos.

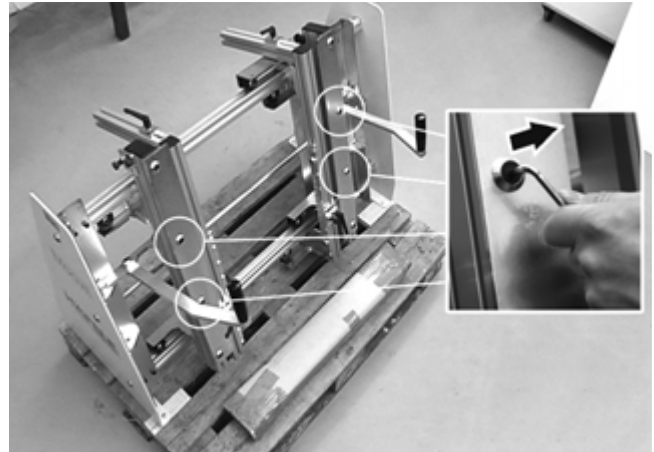

[3] Sujete cada brazo de apriete con dos de los tornillos que se incluyen (longitud 30 mm). Tenga en cuenta la posición (vea la ilustración).

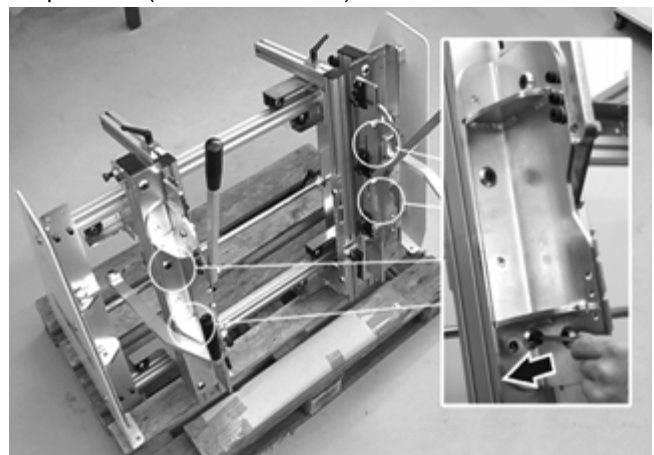

8. Manejo

8.1 Fijar el ancho de los cajones

[1] Presente el fondo del cajón contra el brazo de apriete izquierdo.

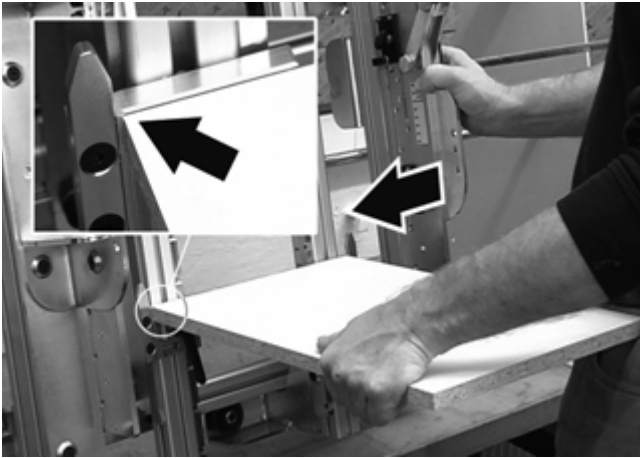

[2] Deslice hasta el tope el brazo de apriete derecho

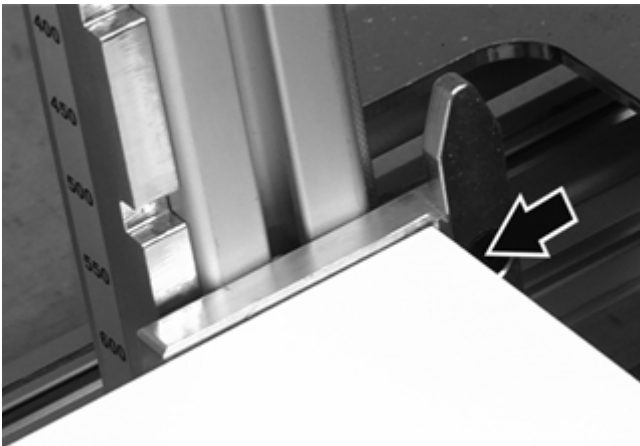

[3] Fije la posición con el anillo de posicionamiento.



8.2 Fijar la longitud de los cajones

[1] Desacople la palanca para deslizar los caballetes de apoyo hasta la posición deseada.

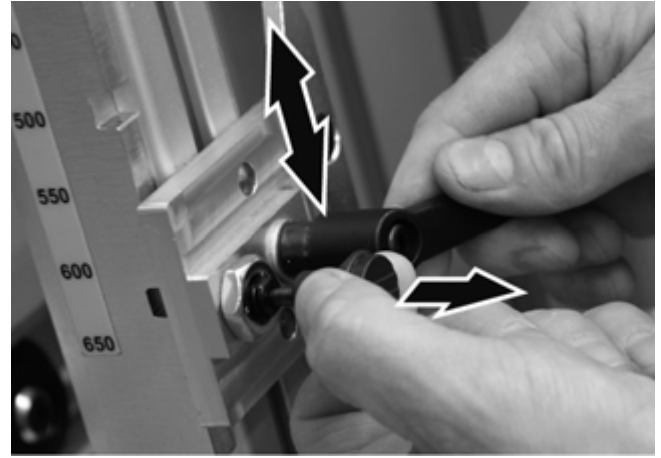

Nota:

Cada muesca corresponde a una determinada longitud del lateral del cajón. Se pueden fijar las siguientes longitudes: 270 - 300 - 350 - 400 - 450 - 500 - 550 - 600 - 650.



[2] Encaje el caballete de apoyo en la muesca correspondiente. Gire la palanca para asegurarlo en esa posición.



8.3 Asegurar el fondo y la pared trasera

[1] Coloque el fondo.

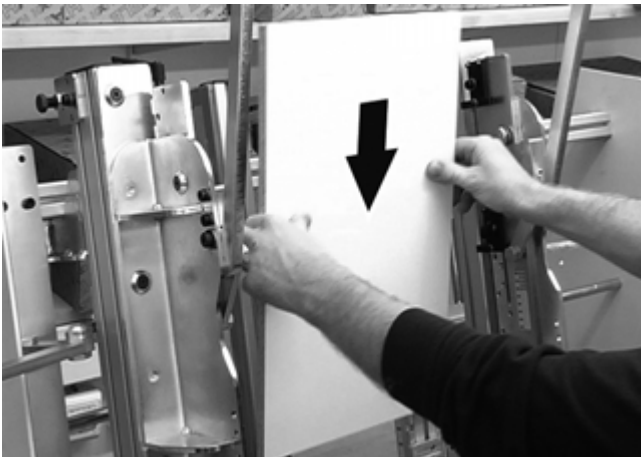

[2] Deslice hacia usted la pared trasera para enrasarla con el fondo.



[3] Apriete la pared trasera con los topes de profundidad. Gire las palancas para apretar los topes.



8.4 Colocar los perfiles laterales

[1] Inserte el perfil lateral desde arriba, entre el fondo y la púa de apoyo del perfil, y presione el perfil contra el fondo. Repita el proceso con el otro perfil lateral.



⚠ ¡Peligro de lesiones por aplastamiento si se maneja con una sola mano!

> Las palancas sólo deben accionarse simultáneamente con ambas manos.

[2] Accionar ambas palancas apretando una hacia la otra.

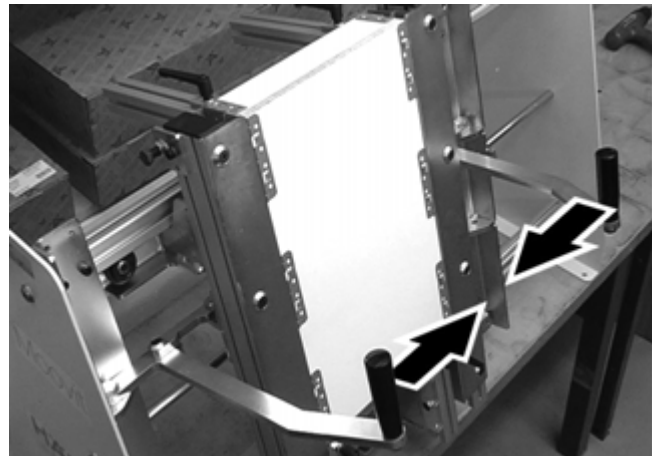

8.5 Fijar los perfiles laterales y la pared trasera Pressomat 100:

[1] Fije el perfil sobre el fondo con tornillos de 3,5 x 15 mm (cantidad según longitud).

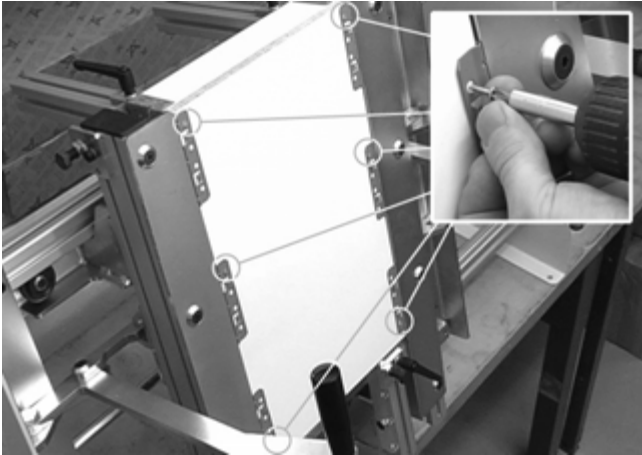

[2] Fije el perfil en la pared trasera con tornillos de 3,5 x 15 mm (cantidad según altura).

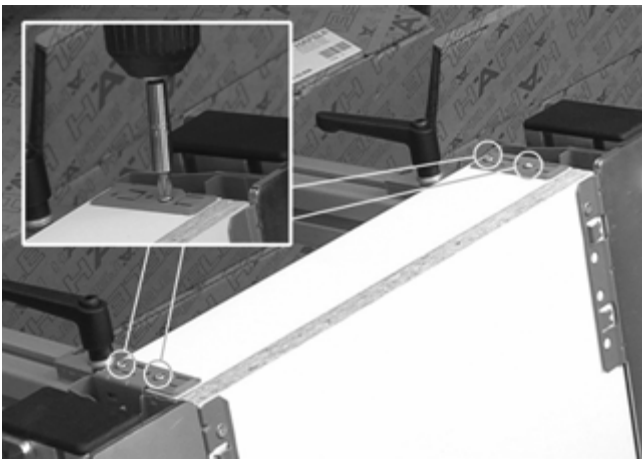

[3] Separe las dos palancas de apriete. Retire el cajón.

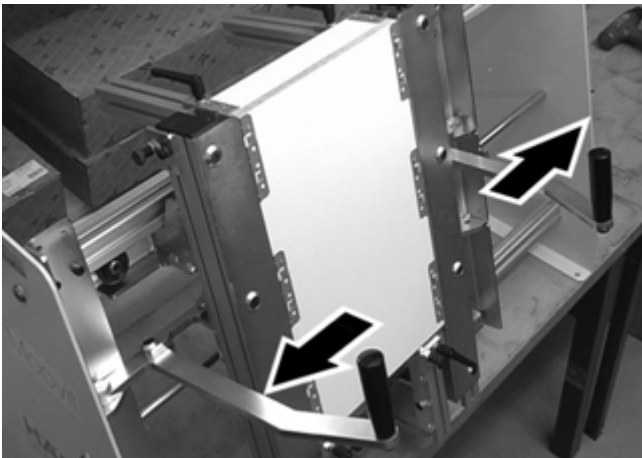

8.6 Fijar los perfiles laterales y la pared trasera Pressomat 200:

[1] En caso necesario, sitúe el portapunzón inferior a la altura de la uñeta inferior del perfil. Para ello, afloje el tornillo de mariposa y desplace el portapunzón.

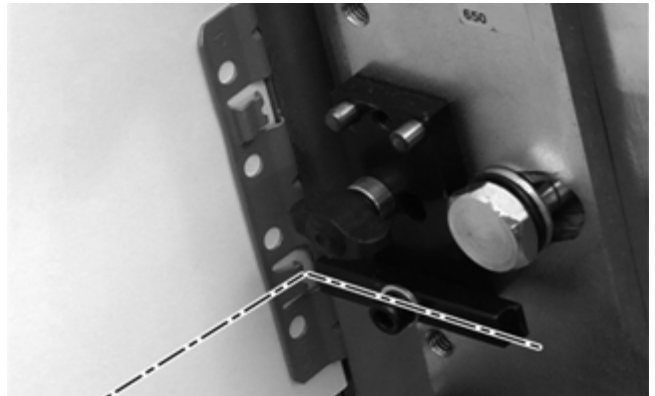

⚠ ¡Peligro de lesiones por aplastamiento si se maneja con una sola mano!

> Las palancas sólo deben accionarse simultáneamente con ambas manos.

[2] Empuje hasta el tope las palancas de prensado para enclavar las uñetas de los perfiles en el fondo. Los perfiles laterales y el fondo quedan firmemente unidos.

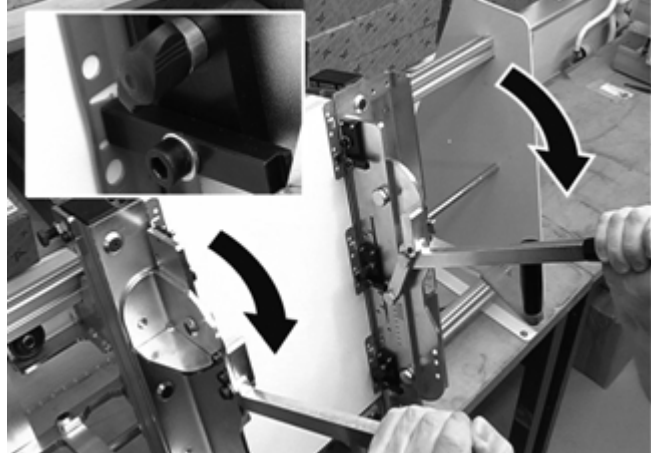

[3] Fije el perfil en la pared trasera con tornillos de 3,5 x 15 mm (cantidad según altura).

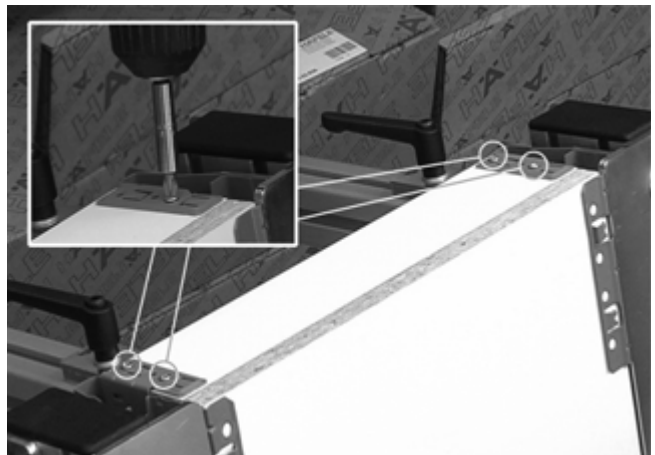

[4] Abra todas las palancas y retire el cajón.



9. Mantenimiento

- Engrase todos los componentes móviles con una pequeña cantidad de grasa o aceite.

10. Piezas de repuesto

- Sustituya las piezas dañadas.
- Utilice únicamente repuestos originales.
- Las piezas de repuesto se pueden pedir a:

Häfele GmbH & Co KG,
Adolf-Häfele-Str. 1
D-72202 Nagold
www.hafele.com

11. Datos técnicos

Medidas Pressomat 100

- Longitud (sin prolongación): 116 cm
- Longitud (con prolongación): 177 cm
- Ancho: 71 cm
- Altura: 81 cm
- Peso: 82,5 kg

Medidas Pressomat 200

- Longitud (sin prolongación): 116 cm
- Longitud (con prolongación): 177 cm
- Ancho: 71 cm
- Altura: 100 cm
- Peso: 100 kg

Juego de ampliación Pressomat

- Peso: 17,5 kg